

★CBR1000RR-R★ <FRONT>

CBR1000RR-R[FR]	部品番号	45120/220-SJ11-J000-A0	45120/220-SJ18-J000-C0-C000	45120/220-SJ12-J000-WJ-C001	45120/220-SJ19-J000-W1-C000
	部品名称	DISC COMP,R/L FR BRK	DISC COMP,R/L FR BRK	DISC COMP,R/L FR BRK	DISC COMP,R/L FR BRK
	イメージ図				
	仕様	Φ315, t6.5, J2(material) Offset(D/C) 12.5mm Sliding Area 30.5mm	Φ325, t6.5, J2(material) Offset(D/C) 12.5mm Sliding Area 30.5mm	Φ335, t7.0, J2(material) Offset(D/C) 12.5mm Sliding Area 28.5mm	Φ335, t7.5, J2(material) Offset(D/C) 12.5mm Sliding Area 28.5mm
特徴	JSB : プレーキ負荷 少 スプリント、耐久使用可	JSB : STD仕様 スプリント、耐久使用可	WSBK : ピアス孔小径仕様 マスUPタイプ	WSBK : ピアス孔小径仕様 さらにマスUPタイプ	

CBR1000RR-R[FR]	部品番号	45120/220-SJ19-J000-W2-C000	45120/220-SJ19-J000-W3-C000	45120/220-SJ20-J000-AS-C000	45120/220-SJ20-J000-AT-C000
	部品名称	DISC COMP,R/L FR BRK	DISC COMP,R/L FR BRK	DISC COMP,R/L FR BRK	DISC COMP,R/L FR BRK
	イメージ図				
	仕様	Φ335, t7.0, J2(material) Offset(D/C) 12.5mm Sliding Area 28.5mm	Φ335, t7.5, J2(material) Offset(D/C) 12.5mm Sliding Area 28.5mm	Φ330, t6.5, J2(material) Offset(D/C) 15.75mm Sliding Area 33.5mm	Φ330, t6.0, J2(material) Offset(D/C) 15.75mm Sliding Area 33.5mm
特徴	JSB : プレーキ負荷 大 WSBK : STDタイプ スプリント専用	JSB : プレーキ負荷 さらに大 WSBK : STDタイプ スプリント専用	ST1000 : STD	ST1000 : プレーキ負荷 少	

★CBR1000RR-R★ <REAR>

CBR1000RR-R[RR]	部品番号	43250-GS18-M000-A0-C000	43250-EK9H-M000-C1-C000	43250-EK9H-M000-CS-C000	43250-SZ15-M000-A0	43250-EG15-M000-A0
	部品名称	DISC COMP,RR BRK	DISC COMP,RR BRK	DISC COMP,RR BRK	DISC COMP,RR BRK	DISC COMP,RR BRK
	イメージ図					
	仕様	Φ218, t5.0, M(material) Offset(D/C) 9.25mm Sliding Area 25.5mm	Φ218, t5.0, M(material) Offset(D/C) 3.0mm Sliding Area 27mm	Φ218, t5.0, M(material) Offset(D/C) 3.0mm Sliding Area 27mm	Φ220, t5.5, M(material) Offset(D/C) 2.75mm Sliding Area 26.5mm	Φ218, t6.0, M(material) Offset(D/C) 2.0mm Sliding Area 28.0mm
特徴		バルサーリング取付タイプ	バルサーリング取付タイプ			

CBR1000RR-R[RR]	部品番号	43251-ST20-M000-A0-0000			
	部品名称	DISC,RR BRAKE			
	イメージ図				
	仕様	Φ220, t5.0, M(material) Offset(D/C) 2.5mm Sliding Area 35.5mm			
特徴	ST1000 : STD仕様				

★CBR600RR★

<FRONT>

CBR600RR[FRONT]	部品番号	45120/220-SJ20-J000-A0-C000	
	部品名称	DISC COMP,R/L FR BRK	
	イメージ 図		
	仕様	Φ310, t5.0, J2(material) Offset(D/C) 10.25mm Sliding Area 34.0mm	
特徴	スプリント、4耐 使用可 バルサーリング取付タイプ		

<REAR>

CBR600RR[RR]	部品番号	43251-PR21-M000-A0-0000	
	部品名称	DISC,RR BRAKE	
	イメージ 図		
	仕様	Φ220,t5.0,M(material) Offset(D/C)2.5mm Sliding Area 33.0mm	
特徴	バルサーリング取付タイプ		

★NSF250R★

<FRONT>

NSF250R[FR]	部品番号	45120/220-SJ17-J000-G3-C001	45120/220-SJ18-J000-G3-C000	45120/220-SJ19-J100-M3-C000	45120-SJ21-J000-H1-C000	
	部品名称	DISC COMP,R/L FR BRK	DISC COMP,R/L FR BRK	DISC COMP,R/L FR BRK	DISC COMP,R FR BRK	
	イメージ 図					
	仕様	Φ220, t4.0, J2(material) Offset(D/C) 6.0mm Sliding Area 28.0mm	Φ220, t3.5, J2(material) Offset(D/C) 6.0mm Sliding Area 28.0mm	Φ220, t4.0, J2(material) Offset(D/C) 6.0mm Sliding Area 28.0mm	Φ270, t5.0, J2(material) Offset(D/C) 14.7mm Sliding Area 34.0mm	
特徴	moto3, J-GP3 : STD仕様 Wディスク専用	moto3, J-GP3 : 軽量仕様 Wディスク専用	※非貫通ベータル moto3, J-GP3 : 効力UP仕様 Wディスク専用	NSF250 : STD仕様 シングルディスク専用		

<REAR>

NSF250R[RR]	部品番号	43250-IH17-M000-A0-C000	43251-KR16-M000-A0-0000
	部品名称	DISC COMP,R RR BRK	DISC,RR BRAKE
	イメージ 図		
	仕様	Φ190, t4.0, M(material) Offset(D/C) 3.0mm Sliding Area 25.0mm	Φ186, t5.0, M(material) Offset(D/C) 2.5mm Sliding Area 24.5mm
特徴	moto3 : STD仕様	J-GP3 : 軽量仕様 スタンダードホイール用	

★CBR250RR★

<FRONT>

CBR250RR[FR]	部品番号	45120-JP17-M000-A0-C000	
	部品名称	DISC COMP,R FR BRK	
	イメージ 図		
	仕様	Φ310, t5.0, M(material) Offset(D/C) 10.85mm Sliding Area 35.0mm	
特徴	JP250, AP250 : STD仕様		

<REAR>

CBR250RR[RR]	部品番号	43251-JP17-M000-B0-0000	
	部品名称	DISC,RR BRAKE	
	イメージ 図		
	仕様	Φ240, t4.5, M(material) Offset(D/C) 2.25mm Sliding Area 35.0mm	
特徴	JP250, AP250 : 効力ダウン仕様		

★RC213V-S★

<FRONT>

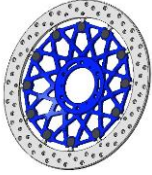
RC213V-S[FR]	部品番号	45120/220-SJ21-J000-GP-C000			
	部品名称	DISC COMP,R/L FR BRK			
	イメージ 図				
	仕様	Φ320, t6.5, J2(material) Offset(D/C) 12.25mm Sliding Area 33.5mm			
特徴					

★KAWASAKI ZX-10RR★

<FRONT>

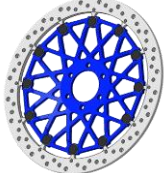
KAWASAKI[FR]	部品番号	45120/220-SJ20-0000-PK-C000
	部品名称	DISC COMP,R/L FR BRK
	イメージ 図	
仕様	Φ335, t7.5, J2(material) Offset(D/C) 10.0mm Sliding Area 28.5mm	

★DUCATI PANIGALE V4 R★

<FRONT>

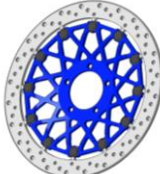
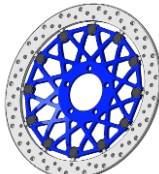
DUCATI[FR]	部品番号	45120/220-SJ17-J000-U0-C000	45120/220-SJ19-J000-AD-C000
	部品名称	DISC COMP,R/L FR BRK	DISC COMP,R/L FR BRK
	イメージ 図		
	仕様	Φ330, t5.5, J2(material) Offset(D/C) 12.5mm Sliding Area 32.5mm	Φ330, t6.5, J2(material) Offset(D/C) 12.5mm Sliding Area 32.5mm

★YAMAHA YZF-R1/R6★

<FRONT>

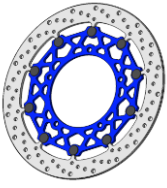
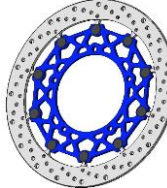
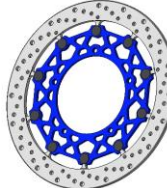
部品番号	45120/220-SJ18-J000-R6-C000	45120/220-SJR1-J320-55-C000	45120/220-SJR1-J320-60-C000		
部品名称	DISC COMP,R/L FR BRK	DISC COMP,R/L FR BRK	DISC COMP,R/L FR BRK		
イメージ 図					
仕様	Φ320, t5.0, J2(material) Offset(D/C) 2.5mm Sliding Area 34mm	Φ320, t5.5, J2(material) Offset(D/C) 2.5mm Sliding Area 34mm	Φ320, t6.0, J2(material) Offset(D/C) 2.5mm Sliding Area 34mm		

<REAR>

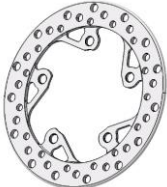
部品番号	43251-YM20-M000-A0-0000	
部品名称	DISC,RR BRAKE	
イメージ 図		
仕様	Φ220,t5.0,M(material) Offset(D/C)2.5mm Sliding Area 30.0mm	
特徴	効力ダウン仕様	